

WSTA120 - PROGRAMMABLE WALL SWITCH TIMER
- Installation Instructions

ENGLISH

CAUTION: RISK OF ELECTRICAL SHOCK. Disconnect power before installing or servicing.
CAUTION: USE COPPER CONDUCTORS ONLY.
NOTICE: For installation by a qualified electrician in accordance with all national and local electrical codes, and the following instructions.
NOTICE: Connection to Neutral wire required for all installations.
NOTICE: Not for use on circuits with 4-Way switches.
NOTICE: Confirm device rating meets load requirements:
Voltage - 120VAC, 60Hz
Resistive - 15A
Standard Ballast - 1200VA
Electronic Ballast/LED - 5A or 600W
Tungsten - 1200W
Motor - 1/2HP

Changing the Frame Color - See Figure 1

- Use a small screwdriver to lift the bottom of the frame on each side. Remove frame from switch.
- Replace with frame of the desired color.

Single Pole Switch Replacement (Where single switch controls load)

- Turn off power at the electrical panel.
- If replacing existing switch, compare wiring to illustrations in Figure 3.
- Neutral wire must be available at switch location.
- Remove existing switch, if applicable.
- Make connections as shown in Figure 3. Torque terminal screws to 9 - 12 lbs-in torque [1.0 - 1.3 N·m].
- Mount timer to wall box using screws provided.
- Install wall plate and restore power to the timer.
- If switch does not work, reverse wires at hot and load terminals.

Three Way Switch Replacement

- Turn off power at the electrical panel.
- Compare wiring to illustrations in Figure 4.
- Neutral wire must be available at switch location.
- Remove existing switch, if applicable.
- Make connections as shown in figure 4. Changes to the remaining switch wiring are required. Torque terminal screws to 9 - 12 lbs-in torque [1.0 - 1.3 N·m].
- Mount timer to wall box using screws provided.
- Install wall plate and restore power to the timer.

Setting Time and Date - See Figure 2

- Open the controls access door
- Use a pencil or toothpick, gently press RESET (4) button to clear all programming and return timer to default settings.
- Press the SET (9) button to begin setting the time and date.
- Use the UP (1) and DOWN (3) buttons to set the TIME, then press SET (9).
- Use the UP (1) and DOWN (3) buttons to set the YEAR, then press SET (9).
- Use the UP (1) and DOWN (3) buttons to set the MONTH, then press SET (9).
- Use the UP (1) and DOWN (3) buttons to set the DAY, then press SET (9).
- Use the UP (1) and DOWN (3) buttons to set the CITY, then press SET (9). Programmed cities are listed in TABLE 2. Choose the city closest to your location.
- Use the UP (1) and DOWN (3) buttons to set DAYLIGHT SAVINGS TIME ON/OFF, then press SET (9).

Setting Sunrise/Sunset Offsets

Timer is pre-programmed with Sunrise and Sunset times based on your city's Longitude and Latitude. To adjust for Twilight

- Press the SUNRISE/SUNSET (6) button to begin setting the sunset offset.
- Use the UP (1) and DOWN (3) buttons adjust sunset offset, then press SUNRISE/SUNSET (6).
- Use the UP (1) and DOWN (3) buttons adjust sunrise offset, then press SUNRISE/SUNSET (6).

Programming

The timer can have up to 7 independent ON/OFF cycles. Timer will exit programming mode if no buttons are pushed for 6 seconds.

- Press the PROGRAM (8) button to enter the first "ON" program location, then press SET (9). Other program locations can be accessed by pushing the PROGRAM (8), then SET (9) buttons.
- Use the UP (1) and DOWN (3) to program time or use the SUNRISE/SUNSET (6) for an Astronomical time, then press SET (9).
- Use the UP (1) and DOWN (3) to buttons set the days the program is active, then press SET (9). Available options are:
MO, TU, WE, TH, FR, SA, SU (Default)
MO through SU (Individual Days)
MO, TU, WE, TH, FR (Weekdays)
SA, SU (Weekends)
- Press the PROGRAM (8) button again to advance to the matching "OFF" program location, then press SET (9).
- Use the UP (1) and DOWN (3) to program time or use the SUNRISE/SUNSET (6) for an Astronomical time, then press SET (9) twice.
- Repeat as needed for additional program cycles.
- Use the PROGRAM (8) button to scroll through programs.
- Remove unwanted programs by pressing the MODE/DELETE (7) button when visible.

Countdown Timer

- Press and hold ON/OFF/OVERRIDE (2) button for about 3 seconds.
- Use the UP (1) and DOWN (3) to adjust the countdown time. New time will become the default after about 6 seconds of inactivity.
- Use the HOME (5) button to cancel countdown programming and a countdown cycle.

Operational Modes

- Set the operational mode by scrolling using the MODE/DELETE (7) button. Available modes:
AUTO: Runs all programs
MANU: Operates manually or in countdown mode.
RND: Randomly varies the ON/OFF times of program cycles by up to 30 minutes.

WSTA120 - INTERRUPTEUR MURAL PROGRAMMABLE
- Directives de montage

FRANÇAIS

ATTENTION - RISQUE DE CHOC ÉLECTRIQUE. Débrancher le circuit avant de procéder au montage ou à la maintenance.
ATTENTION - EMPLOYER UNIQUEMENT DES CONDUCTEURS EN CUIVRE.
AVIS - Doit être installé par un électricien qualifié conformément aux codes de l'électricité nationaux et locaux et selon les directives suivantes.
AVIS - Le raccordement au conducteur de neutre est requis pour tous les montages.
AVIS - Ne pas installer dans les circuits avec interrupteurs à quatre voies.
AVIS - S'assurer que les caractéristiques nominales de ce dispositif répondent aux exigences de la charge:
Tension - 120 VCA, 60 Hz
Charge résistive - 15 A
Ballast standard - 1200 VA
Ballast électronique/DEL - 5 A ou 600 W
Incandescent - 1200 W
Moteur - 1/2 HP

Remplacement par une plaque d'une autre couleur - Consulter la FIGURE 1

- Utiliser un petit tournevis pour soulever le bas de la plaque de chaque côté. Retirer la plaque de l'interrupteur.
- Remplacer par une plaque de couleur appropriée.

Remplacement d'un interrupteur unipolaire (où un seul interrupteur commande la charge)

- Couper le courant au niveau du panneau électrique.
- Lorsqu'on remplace un interrupteur existant, comparer le câblage aux illustrations de la FIGURE 3.
- Un conducteur de neutre doit se trouver où s'effectuera le montage de l'interrupteur.
- Retirer l'interrupteur existant, s'il y a lieu.
- Effectuer les connexions conformément à la FIGURE 3. Serrer les vis de bornes à un couple de 1,0 - 1,3 Nm [9 - 12 lbp].
- Fixer l'interrupteur dans la boîte murale avec les vis fournies.
- Installer la plaque murale et remettre l'interrupteur sous tension.
- Lorsque l'interrupteur ne fonctionne pas, inverser les conducteurs des bornes de phase (vivant) et de charge.

Remplacement d'un interrupteur à trois voies

- Couper le courant au niveau du panneau électrique.
- Comparer le câblage aux illustrations de la FIGURE 4.
- Un conducteur de neutre doit se trouver où s'effectuera le montage de l'interrupteur.
- Retirer l'interrupteur existant, s'il y a lieu.
- Effectuer les connexions conformément à la FIGURE 4. Modifier le câblage de l'interrupteur restant au besoin. Serrer les vis de bornes à un couple de 1,0 - 1,3 Nm [9 - 12 lbp].
- Fixer l'interrupteur dans la boîte murale avec les vis fournies.
- Installer la plaque murale et remettre l'interrupteur sous tension.

Réglage de l'heure et de la date - Consulter la FIGURE 2

- Ouvrir la porte d'accès aux boutons de commande.
- Avec un crayon ou un cure-dent, appuyer délicatement sur le bouton RESET (4) pour effacer toute programmation et rétablir les réglages par défaut.
- Appuyer sur le bouton SET (9) pour commencer le réglage de l'HEURE et de la DATE.
- Utiliser les boutons (1) HAUT et (3) BAS pour régler l'HEURE (TIME), puis appuyer sur SET (9).
- Utiliser les boutons (1) HAUT et (3) BAS pour régler l'ANNÉE (YEAR), puis appuyer sur SET (9).
- Utiliser les boutons (1) HAUT et (3) BAS pour régler le MOIS (MONTH), puis appuyer sur SET (9).
- Utiliser les boutons (1) HAUT et (3) BAS pour régler le JOUR (DAY), puis appuyer sur SET (9).
- Utiliser les boutons (1) HAUT et (3) BAS pour régler la VILLE (CITY), puis appuyer sur SET (9). Choisir la ville dans la liste du TABLEAU 2. Choisir la ville la plus près de votre demeure.
- Utiliser les boutons (1) HAUT et (3) BAS pour activer l'HEURE AVANCÉE (DAYLIGHT SAVINGS TIME ON/OFF), puis appuyer sur SET (9).

Réglage des heures de lever et de coucher du soleil

Les heures de lever et de coucher du soleil de l'interrupteur sont préprogrammées selon la longitude et de la latitude de votre ville. Pour régler en fonction du crépuscule du matin et du soir :

- Appuyer sur le bouton (6) LEVER/COUCHER (SUNRISE/SUNSET) pour régler l'écart crépusculaire.
- Utiliser les boutons (1) HAUT et (3) BAS pour régler l'écart du coucher, puis appuyer sur (6) LEVER/COUCHER (SUNRISE/SUNSET).
- Utiliser les boutons (1) HAUT et (3) BAS pour régler l'écart du lever, puis appuyer sur (6) LEVER/COUCHER (SUNRISE/SUNSET).

Programmation

L'interrupteur comprend jusqu'à 7 cycles indépendants /ARRÊT (ON/OFF). L'interrupteur quitte le mode de programmation si aucun bouton n'est enfoncé depuis 6 secondes.

- Utiliser le bouton (8) PROGRAM pour entrer la première position "ON" (MARCHE), puis appuyer sur SET (9). Accéder à d'autres positions de programmation en appuyant sur les boutons (8) PROGRAM, puis SET (9).
- Utiliser les boutons (1) HAUT et (3) BAS pour programmer l'heure ou le bouton (6) LEVER/COUCHER (SUNRISE/SUNSET) pour le temps astronomique, puis appuyer sur SET (9).
- Utiliser les boutons (1) HAUT et (3) BAS pour entrer les jours où le programme s'applique, puis appuyer sur SET (9). Options disponibles :
LU, MA, ME, JE, VE, SA, DI [MO, TU, WE, TH, FR, SA, SU] (défaut)
LU à DI [MO à SU] (jours individuels)
LU, MA, ME, JE, VE [MO, TU, WE, TH, FR] (jours de semaine)
SA, DI [SA, SU] (fins de semaine)
- Appuyer encore sur le bouton (8) PROGRAM pour avancer jusqu'à la position de programmation "OFF" correspondante, puis appuyer sur SET (9).
- Utiliser les boutons (1) HAUT et (3) BAS pour programmer l'heure ou le bouton (6) LEVER/COUCHER (SUNRISE/SUNSET) pour le temps astronomique, puis appuyer sur SET (9) deux fois.
- Répéter au besoin selon les cycles de programmation désirés.
- Utiliser le bouton (8) PROGRAM pour faire défiler les programmes.
- Éliminer les programmes inutiles en appuyant sur le bouton (7) MODE/EFFACER (MODE/DELETE) lorsqu'il est visible.

Minuterie régressive

- Appuyer et maintenir le bouton (2) MARCHE/ARRÊT/DÉROGATION (ON/OFF/OVERRIDE) environ 3 secondes.
- Utiliser les boutons (1) HAUT et (3) BAS pour régler le temps du compte à rebours. La nouvelle heure devient la valeur par défaut après 6 secondes d'inactivité.
- Utiliser le bouton (5) HOME pour annuler la programmation du compte à rebours et le cycle qui y est associé.

Modes opérationnels

- Régler le mode opérationnel en appuyant sur le bouton (7) MODE/EFFACER (MODE/DELETE) pour faire défiler les modes disponibles :
AUTO: Active tous les programmes.
MANU: Fonctionnement manuel ou en mode compte à rebours.
RND: Modifie au hasard l'entrée en fonction des cycles de programmes ON/OFF par au plus 30 minutes.

WSTA120 - TEMPORIZADOR DE INTERRUPTOR DE PARED
PROGRAMABLE -Instrucciones de instalación

ESPAÑOL

PRECAUCIÓN: RIESGO DE CHOQUE ELÉCTRICO. Desconecte la alimentación antes de instalar o reparar.
PRECAUCIÓN: UTILICE SOLAMENTE CONDUCTORES DE COBRE.
AVISO: Para la instalación por un electricista calificado de acuerdo con todos los códigos eléctricos nacionales y locales, y las siguientes instrucciones.
AVISO: La conexión al cable neutro es necesaria para todas las instalaciones.
AVISO: No se utiliza en circuitos con interruptores de 4 vías.
AVISO: Confirmar que la clasificación del dispositivo cumple con los requisitos de carga:
Voltaje - 120VAC, 60Hz
Resistivo - 15A
Balastra estándar - 1200VA
Balastra electrónica/LED - 5A o 600W
Tungsteno - 1200W
Motor - 1/2HP

Cambio del color del marco - Vea la figura 1

- Utilice un destornillador pequeño para levantar la parte inferior del bastidor en cada lado. Quitar el marco del interruptor.
- Reemplace con el marco del color deseado.

Reemplazo del interruptor de un polo (Donde el interruptor sencillo controla la carga)

- Apague la alimentación eléctrica en el panel eléctrico.
- Si se reemplaza el interruptor existente, compare el cableado con las ilustraciones en la figura 3.
- El cable del neutro debe estar disponible en la ubicación del interruptor.
- Quite el interruptor existente, si procede.
- Haga las conexiones como se muestra en la figura 3. Par de apriete para los tornillos de terminales a 9-12 Libras-pulgada [1,0-1,3 N · m].
- Monte el temporizador en la caja de pared con los tornillos suministrados.
- Instale la placa de pared y restaure la alimentación al temporizador.
- Si el interruptor no funciona, invierta los cables en las terminales de carga y vivo.

Reemplazo del interruptor de Tres vías

- Apague la alimentación eléctrica en el panel eléctrico.
- Compare el cableado con las ilustraciones en la figura 4.
- El cable del neutro debe estar disponible en la ubicación del interruptor.
- Quite el interruptor existente, si procede.
- Realice las conexiones como se muestra en la figura 4. Cambios en el cableado del interruptor restante son obligatorios. Par de apriete para los tornillos de terminales a 9-12 Libras-pulgada [1,0-1,3 N · m].
- Monte el temporizador en la caja de pared con los tornillos suministrados.
- Instale la placa de pared y restaure la alimentación al temporizador.

Ajuste de Tiempo (TIME) y fecha (DATE) - Ver Figura 2

- Abra la puerta de control de acceso
- Utilice un lápiz o palillo de dientes, presione suavemente el botón RESET (4) para borrar toda la programación y regrese el temporizador a los ajustes predeterminados.
- Pulse el botón SET (9) para comenzar a ajustar la hora y la fecha.
- Utilice los botones ARRIBA (1) y ABAJO (3) para ajustar la hora (TIME) y Presione SET (9).
- Utilice los botones ARRIBA (1) y ABAJO (3) para ajustar el año (YEAR) y Presione SET (9).
- Utilice los botones ARRIBA (1) y ABAJO (3) para ajustar el mes (MONTH) y Presione SET (9).
- Utilice los botones ARRIBA (1) y ABAJO (3) para ajustar el día (DAY) y Presione SET (9).
- Utilice los botones ARRIBA (1) y ABAJO (3) para ajustar la Ciudad (CITY) y Presione SET (9). Las ciudades programadas se enumeran en el cuadro 2. Elija la ciudad más cercana a su ubicación.
- Utilice los botones ARRIBA (1) y ABAJO (3) para ajustar HORARIO DE VERANO ON/OFF, Presione SET (9).

Ajuste de la salida/puesta del sol

El temporizador está preprogramado con los tiempos de salida y puesta del sol basados en la longitud y latitud de tu ciudad. Para ajuste del crepúsculo

- Pulse el botón AMANECER/ATARDECER (6) para comenzar a ajustar el desfase de puesta de sol.
- Utilice los botones ARRIBA (1) y ABAJO (3) para ajuste el desfase de puesta del sol, luego pulse AMANECER/ATARDECER (6).
- Utilice los botones ARRIBA (1) y ABAJO (3) para ajuste el desfase del amanecer y, a continuación, pulse AMANECER/ATARDECER (6).

Programación

El temporizador puede tener hasta 7 ciclos de ENCENDIDO/APAGADO. El temporizador saldrá del modo de programación si no se presiona ningún botón durante 6 segundos.

- Pulse el botón PROGRAMA (PROG)(8) para introducir la primera ubicación del programa "ON" y, a continuación, pulse SET (9). Se puede acceder a otras ubicaciones del programa pulsando el botón PROG (8) y luego el botón SET (9).
- Utilice el botón ARRIBA (1) y ABAJO (3) para programar la hora o utilice el amanecer/atardecer AMANECER/ATARDECER (6) para el tiempo astronómico y, a continuación, pulse SET (9).
- Utilice los botones ARRIBA (1) y ABAJO (3) para configurar los días que el programa está activo, luego pulse SET (9). Las opciones disponibles son:
MO, TU, WE, TH, FR, SA, SU (por defecto) (Lunes, Martes, Miércoles, Jueves, Viernes, Sábado, Domingo) respectivamente
MO a SU (días individuales) (Lunes a Domingo) respectivamente
MO, TU, WE, TH, FR (días laborables) (Lunes, Martes, Miércoles, Jueves, Viernes) respectivamente
SA, SU (fines de semana) (Sábado, Domingo) respectivamente
- Pulse el botón PROGRAM (8) de nuevo para avanzar a la ubicación del programa "OFF" coincidente y, a continuación, pulse SET (9).
- Use el botón UP (1) y DOWN (3) para programar la hora o use el amanecer/atardecer SUNRISE/SUNSET (6) para el tiempo astronómico, luego oprima SET (9) dos veces.
- Repita según sea necesario para ciclos de programa adicionales.
- Utilice el botón PROGRAM (8) para desplazarse por los programas.
- Elimine los programas no deseados pulsando el botón MODE/DELETE (7) cuando sea visible.

Temporizador

- Mantenga pulsado el botón ON/OFF/OVERRIDE (2) durante unos 3 segundos.
- Utilice el UP (1) y el DOWN (3) para ajustar el tiempo de cuenta regresiva. La nueva hora se convertirá en el valor predeterminado después de unos 6 segundos de inactividad.
- Utilice el botón HOME (5) para cancelar la programación de cuenta regresiva y el ciclo de cuenta regresiva.

Modos operativos

- Ajuste el modo de funcionamiento desplazándose con el botón MODE/DELETE (7). Modos disponibles:
AUTO: ejecuta todos los programas
MANU: funciona manualmente o en el modo de cuenta regresiva.
RND: Varía aleatoriamente los tiempos de encendido/apagado de ciclos de programación de hasta 30 minutos.

FIGURE 1

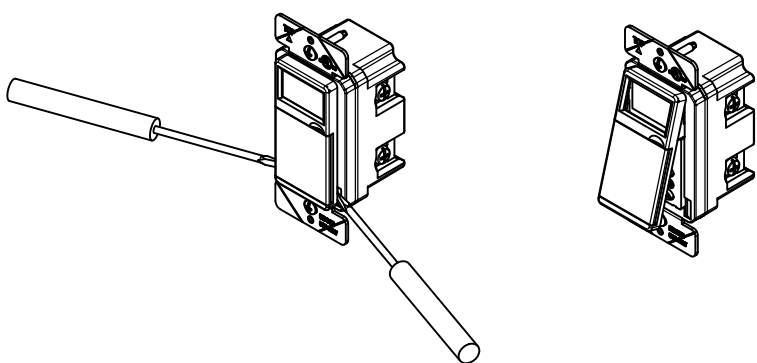
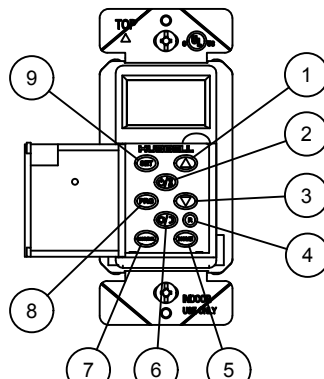

FIGURE 2



HUBBELL DE MÉXICO garantiza este producto, de estar libre de defectos en materiales y mano de obra por un año a partir de su compra. Hubbell reparará o reemplazará el artículo a su juicio en un plazo de 60 días. Esta garantía no cubre desgastes por uso normal o daños ocasionados por accidente, mal uso, abuso o negligencia. El vendedor no otorga otras garantías y excluye expresamente daños incidentales o consecuenciales inherentes a su uso.

Hubbell Products Mexico S de RL de CV
Calle 5 Sur No.104
Parque Industrial Toluca 2000
CP 50233
Toluca, Edo Mexico
Mexico

Tel.:(55) 9151 - 9999

HUBBELL DE MÉXICO, S.A. de C.V.



TABLE 1

BUTTON	FUNCTION	FONCTION	FUNCIÓN
1	UP: Press to change timer settings	HAUT - Enfoncer pour changer les réglages de l'interrupteur	ARRIBA: Púlselo para cambiar los ajustes del temporizador
2	ON/OFF/OVERRIDE: Press to turn load on/off, hold to start countdown function	MARCHE/ARRÊT/DÉROGATION - Enfoncer pour mettre la charge sous/hors tension, maintenir pour amorcer le compte à rebours	ENCENDIDO/APAGADO/ANULAR: Presione para encender/apagar la carga, mantenga pulsado para iniciar la función de cuenta regresiva
3	DOWN: Press to change timer settings	BAS - Enfoncer pour modifier les réglages de l'interrupteur	ABAJO: Púlselo para cambiar los ajustes del temporizador
4	RESET: Press to reset timer to default settings	REMISE À ZÉRO - Enfoncer pour revenir aux réglages par défaut	REINICIAR: Pulse para restablecer el temporizador a los ajustes predeterminados
5	HOME: Press to cancel countdown timer operation	ACCUEIL - Enfoncer pour annuler le compte à rebours	HOME: Pulse para cancelar el funcionamiento del temporizador de cuenta regresiva
6	SUNRISE/SUNSET: Press to adjust astrological offsets	LEVER/COUCHER - Enfoncer pour régler les écarts astrologiques	AMANE CER/ATARDECER: Púlselo para ajustar los desplazamientos astrológicos
7	MODE/DELETE: Press to set auto/manual/random modes. Also used to delete program settings	MODE/EFFACER - Enfoncer pour passer aux modes auto/manuel/au hasard. Sert aussi à effacer les réglages du programme	MOD/DEL: Pulse para configurar los modos automático/manual/aleatorio. También se utiliza para eliminar la configuración del programa
8	PROGRAM: Press to set daily on/off times	PROGRAMME - Enfoncer pour régler les marches/arrêts quotidiens	PRG: Pulse para ajustar los tiempos de encendido/apagado diarios
9	SET: Press to enter setup mode. Press again to advance.	FIXER - Enfoncer pour passer au mode de configuration. Enfoncer encore pour poursuivre	SET: Púlselo para entrar en el modo de configuración. Pulse de nuevo para avanzar

FIGURE 3 - Single Pole Switch Replacement
Remplacement d'un interrupteur unipolaire
Reemplazo de interruptor de un polo

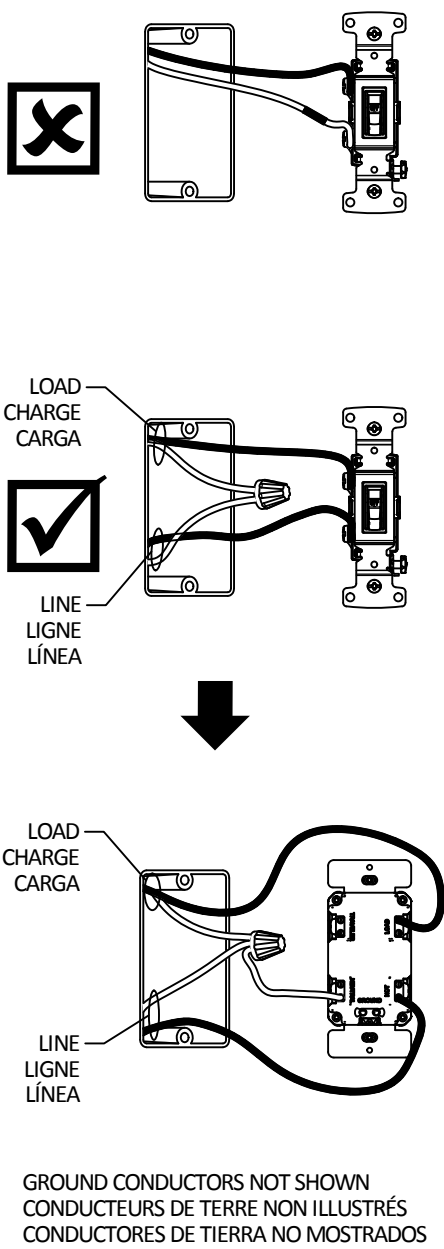

FIGURE 4 - Three Way Switch Replacement
Remplacement d'un interrupteur à trois voies
Reemplazo del interruptor de tres vías

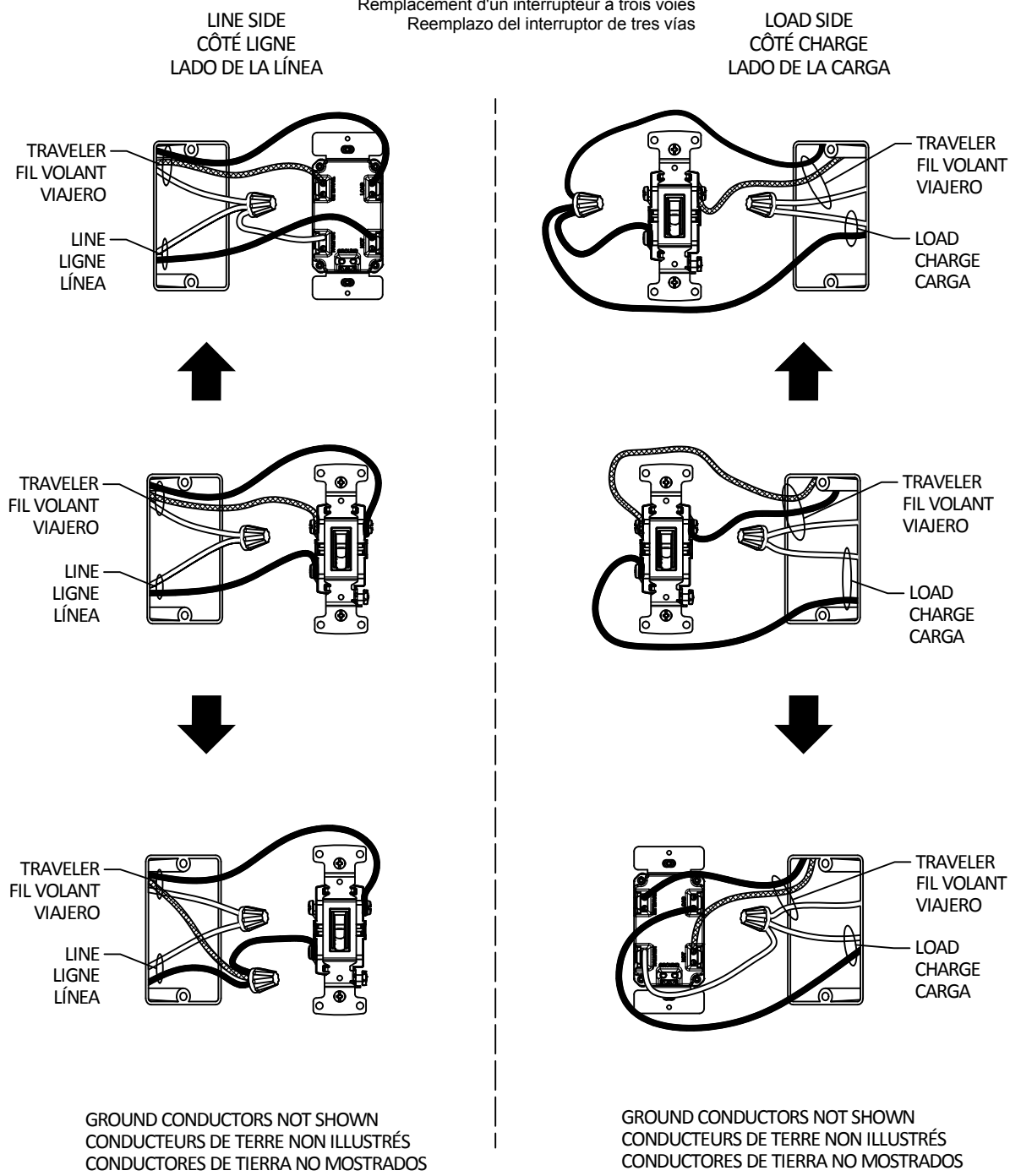

TABLE 2

UNITED STATES

CITY	STATE	ZONE	CODE
ALBUQUERQUE	NM	MDT	001
ALLENTOWN	PA	EDT	002
ANCHORAGE	AK	AKDT	003
ATLANTA	GA	EDT	004
AUSTIN	TX	CDT	005
BALTIMORE	MD	EDT	006
BATON ROUGE	LA	CDT	007
BILLINGS	MT	MDT	008
BIRMINGHAM	AL	CDT	009
BISMARCK	ND	CDT	010
BOISE	ID	MDT	011
OKLAHOMA CITY	OK	CDT	012
BOSTON	MA	EDT	013
BOULDER	CO	MDT	014
CEDAR RAPIDS	IA	CDT	015
CHARLOTTE	NC	EDT	016
CHATTANOOGA	TN	EDT	017
CHEYENNE	WY	MDT	018
CHICAGO	IL	CDT	019
CLEVELAND	OH	EDT	020
COLOMBUS	OH	EDT	021
COLORADO SPRINGS	CO	MDT	022
DALLAS	TX	CDT	023
DENVER	CO	MDT	024
DES MOINES	IA	CDT	025
DETROIT	MI	EDT	026
DICKINSON	ND	MDT	027
EL PASO	TX	MDT	028
ERIE	PA	EDT	029
FARGO	ND	CDT	030
EVANSVILLE	IN	CDT	031
FLINT	MI	EDT	032
FORT LAUDERDALE	FL	EDT	033
FORT WAYNE	IN	EDT	034

CITY	STATE	ZONE	CODE
GREAT FALLS	MT	MDT	035
GREENSBORO	NC	EDT	036
HAMPTON	VA	EDT	037
HARTFORD	CT	EDT	038
HONOLULU	HI	HST	039
HOUSTON	TX	CDT	040
INDIANAPOLIS	IN	EDT	041
JACKSON	MS	CDT	042
JACKSONSVILLE	FL	EDT	043
KANSAS CITY	KS	CDT	044
KNOXVILLE	TN	EDT	045
LAS VEGAS	NV	PDT	046
LEXINGTON	KY	EDT	047
LOS ANGELES	CA	PDT	048
LOUISVILLE	KY	EDT	049
MACON	GA	EDT	050
MEMPHIS	TN	CDT	051
MENOMONEE FALLS	WI	CDT	052
MIAMI	FL	EDT	053
MILWAUKEE	WI	CDT	054
MINNEAPOLIS	MN	CDT	055
MONTGOMERY	AL	CDT	056
NASHVILLE	TN	CDT	057
NEW ORLEANS	LA	CDT	058
NEW YORK	NY	EDT	059
OKLAHOMA CITY	OK	CDT	060
OMAHA	NE	CDT	061
ORLANDO	FL	EDT	062
OVERLAND PARK	KS	CDT	063
PEORIA	IL	CDT	064
PHILADELPHIA	PA	EDT	065
PHOENIX	AZ	MST	066
PITTSBURGH	PA	EDT	067
PORTLAND	ME	EDT	068

CITY	STATE	ZONE	CODE
PORTLAND	OR	PDT	069
PROVIDENCE	RI	EDT	070
LOGAN	UT	MDT	071
RALEIGH	NC	EDT	072
RAPID CITY	SD	MDT	073
RENO	NV	PDT	074
RICHMOND	VA	EDT	075
ROANOKE	VA	EDT	076
ROCKFORD	IL	CDT	077
SACRAMENTO	CA	PDT	078
SAINT LOUIS	MO	CDT	079
SALT LAKE CITY	UT	MDT	080
SAN ANTONIO	TX	CDT	081
SAN DIEGO	CA	PDT	082
SAN FRANCISCO	CA	PDT	083
SAVANNAH	GA	EDT	084
SEATTLE	WA	PDT	085
SHREVEPORT	LA	CDT	086
SIOUX FALLS	SD	CDT	087
SOUTH BEND	IN	EDT	088
SPRINGFIELD (IL)	IL	CDT	089
SPRINGFIELD (MA)	MA	EDT	090
SPRINGFIELD (MO)	MO	CDT	091
ST. LOUIS	MO	CDT	092
SYRACUSE	NY	EDT	093
TALLAHASSEE	FL	EDT	094
TAMPA	FL	EDT	095
TOPEKA	KS	CDT	096
TUCSON	AZ	MST	097
TULSA	OK	CDT	098
VIRGINIA BEACH	VA	EDT	099
WASHINGTON (DC)	DC	EDT	100
WICHITA	KS	CDT	101
WINSTON-SALEM	NC	EDT	102

CANADA

CITY	PROV	ZONE	CODE
CALGARY	AB	MDT	103
EDMONTON	AB	MDT	104
HALIFAX	NS	ADT	105
MONTREAL	QC	EDT	106
OTTAWA	ON	EDT	107
QUEBEC CITY	QC	EDT	108
TORONTO	ON	EDT	109
VANCOUVER	BC	PDT	110
WINDSOR	ON	EDT	111
WINNIPEG	MB	CDT	112

MEXICO

CITY	ZONE	CODE
MEXICO CITY	CDT	113
CHIHUAHUA	MDT	114
TIJUANA	PDT	115
PUEBLA	CDT	116
GUADALAJARA	CDT	117
CIUDAD JUAREZ	MDT	118

PUERTO RICO

CITY	ZONE	CODE
SAN JUAN	AST	119

REPUBLICA DOMINICANA

CITY	ZONE	CODE
SANTO DOMINGO	AST	120